



Security Tech Germany

STOREKONZEPT

**SICHERHEIT
ERLEBEN**

Von ABUS Shop bis ABUS Store – individuelle Ladengestaltung
für erfolgreiche Kundenberatung.



» KUNDENBEDÜRFNISSE IM FOKUS «

WILKOMMEN BEI ABUS

Liebe ABUS Partner,

- Seit 1924 arbeiten wir an Sicherheitslösungen für zuhause und unterwegs
- Seit 2006 gibt es das ABUS Shop-in-Shop-System

Genau wie die Anforderungen an die Sicherheitslösungen haben sich auch die Erwartungen an den stationären Handel mit der Zeit geändert. Die Kunden von heute sind bedingt durch die digitale Entwicklung gut informiert. Trotzdem gilt für die große Mehrheit nach wie vor, dass Menschen von Menschen kaufen wollen.

Zeit für das ABUS Storekonzept – Sicherheit erleben:

- Ganzheitliche Ladeneinrichtung in einer wohnlichen Atmosphäre
- Produkte zeigen und Zusammenhänge einfach erklären
- Alles zur rechten Zeit griffbereit haben

Lassen Sie sich von den umfassenden Neuheiten überraschen und profitieren Sie vom neuen ABUS Storekonzept.



Nicolas-David Bremicker
Bereichsleitung

ERFOLGREICHE LADENGESTALTUNG

Heben Sie Ihr Geschäft von der breiten Masse ab und profitieren Sie von individuellen Verkaufskonzepten. Sorgen Sie dafür, dass Ihre Kunden sich in Ihrem Geschäft wohlfühlen und schaffen Sie Erlebnisse, die über die reine Bereitstellung und den Verkauf von Waren hinausgehen.

- **Wohnliche Atmosphäre mit angewandten Produkten**
- **Lichtelemente für Theken und Shop-Elemente**

Wie Sie Ihren Laden gestalten, ist aus verkaufpsychologischer Sicht entscheidend für Ihren wirtschaftlichen Erfolg. Wir helfen Ihnen dabei, Ihre Verkaufsfläche kundenfreundlich auszurichten.





» WOHLFÜHLATMOSPHERE «

DAS ABUS STORE-KONZEPT SO WIRD IHRE VISION REALITÄT



BESTANDSAUFNAHME

Gemeinsam mit Ihnen analysieren wir Ihre aktuellen Verkaufsräume: Wie sieht Ihre Vision des Geschäftes für die Zukunft aus?



PLANUNG

In der Planung entsteht Ihr Geschäft der Zukunft. Dafür nutzen wir die Angaben aus der Bestandsaufnahme und greifen auf die Elemente der ABUS Shop-Vielfalt zurück. Um Ihnen davon einen genauen Eindruck zu vermitteln, erstellen wir ein individuelles Konzept für Ihr Geschäft.



FINALISIERUNG

Auf Basis der 3D-Visualisierung besprechen wir mit Ihnen die Planung für Ihr Geschäft. Gefällt Ihnen alles, kann es losgehen.



ANLIEFERUNG & AUFBAU

Unsere zertifizierten Ladenbaupartner kümmern sich bei der Anlieferung um den fachgerechten Aufbau. Sie müssen gar nichts tun – das spart Ihnen wertvolle Zeit.



EINRICHTUNG

Darf es ein bisschen mehr sein? Wenn Sie möchten, unterstützen unsere Fachkräfte Sie gerne beim Umräumen bestehender Ware. Da bleiben keine Wünsche mehr offen.

PRODUKTPRÄSENTATION UND KUNDENSERVICE – DAS BIETEN WIR IHNEN



SHOP-ELEMENTE

Nutzen Sie das modulare Präsentations- und Verkaufssystem für Ihren Laden.

- Themenorientierte Übersicht
- Einheitliches, modernes Design



THEKEN

Machen Sie die Theke zum Mittelpunkt Ihrer Verkaufsfläche

- Individuell auf Ihr Geschäft zugeschnitten
- Einsetzbar als Kaffeebar oder zum Schlüsselschneiden u.v.m.



CUBE

Präsentieren Sie Produkte realistisch und kompakt. Ideal für kleine Räume

- Ein echter Eyecatcher
- Montierte Echtprodukte, professionell präsentiert



SECURITY HOME

Bringen Sie Ihren Kunden das Erlebnis „Haussicherheit“ näher. Realitätsnah und einfach.

- Begehbare Ausstellung
- Beratung in einer privaten und wohnlichen Atmosphäre



WIR UNTERSTÜTZEN SIE BEIM VERKAUF

Ihre Bedürfnisse liegen uns sehr am Herzen. Wir unterstützen Sie dabei, Erlebnisse zu schaffen und den Einkauf zu einem Ereignis zu machen, an das man gerne zurückdenkt – und das man gerne wiederholt.





MODULARER AUFBAU:

Unser neues System ist so konzipiert, dass es sich aus verschiedenen Elementen modular zusammenbauen lässt. So können Sie selbst Einfluss nehmen.



ZAHLEICHE ZUSATZELEMENTE:

Aufmerksamkeit erzeugen, kategorisieren, informieren – kombinieren Sie die Tools so, wie Sie sie brauchen.

MODERNES DESIGN:

Metall- und Holzelemente vereint in einem reduzierten „Handmade“-Look – das Designkonzept Ihres Geschäfts wird nicht gestört.



Pulverlack
DB703 feinstruktur

Graphite Grey
Kronspan Dekor 0162

Tobacco Craft Oak
Kronspan Dekor K004

**STELLEN SIE SICH JETZT IHRE PERSÖNLICHE ABUS
VERKAUFSFLÄCHE ZUSAMMEN!**

SCHAUFENSTERTOOLS DIE SHOPPER JOURNEY BEGINNT BEREITS VOR DEM SHOP



SCHAUFENSTERELEMENT HAUSSICHERHEIT GROSS/KLEIN

Setzt Ihre ABUS Produkte in Szene – modular anpassbar an jede Schaufenstergröße



HOLZBÄNKE

Zusatzplatzierung für Fokusprodukte

B: 360 x 800 mm



WINDOWFRAME NEUTRAL

Platziert Produkte auf Augenhöhe

B: 30 cm, H: 30 cm

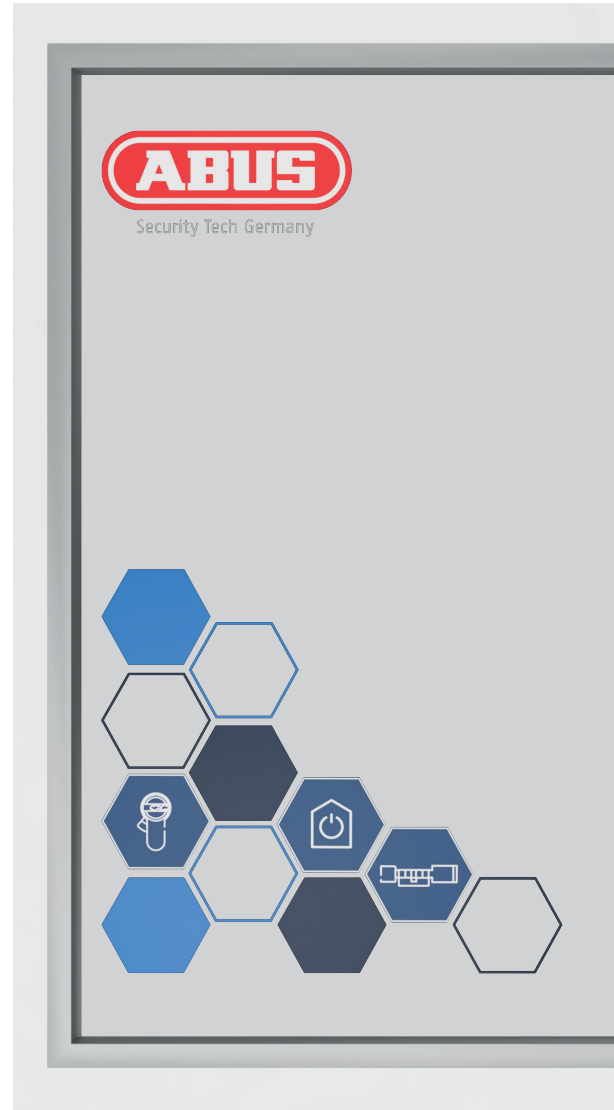

AUFKLEBER SCHAUFENSTER

Zusätzliche Eyecatcher – verschiedene Varianten verfügbar

Modular an jede Schaufenstergröße anpassbar

REGALE PERFEKT GENUTZTE FLÄCHEN HELFEN BEI DER ORIENTIERUNG

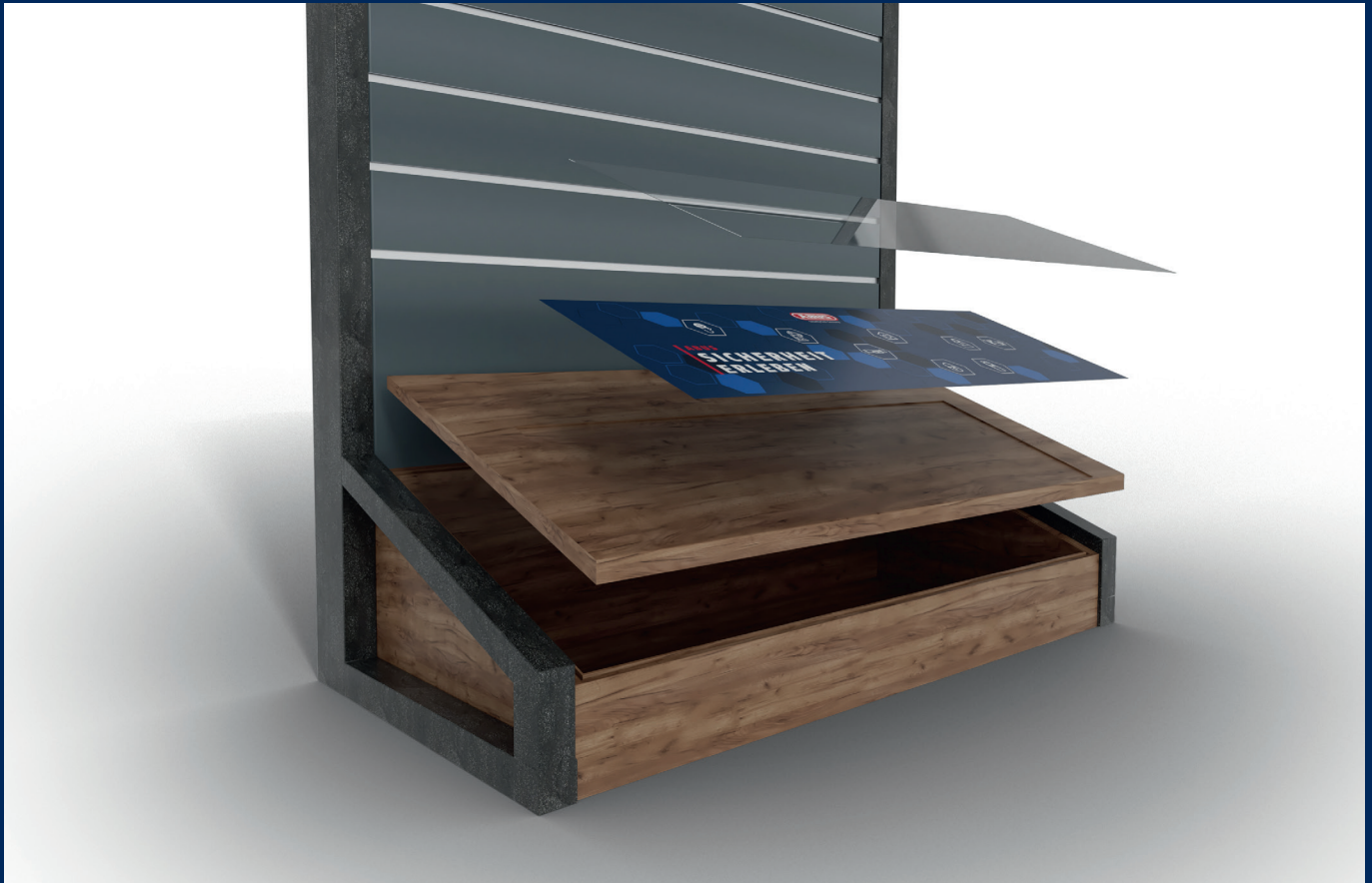

BASIS

Mit Inlay für Informationen, geschlossen als Lager oder offen als Schütte nutzbar



REGALBREITEN

0,5 m oder 1 m – ideal zu kombinieren.



REGALHÖHEN

Variabel an Ihre Räumlichkeiten anpassbar –
1,40 m, 2,20 m oder 2,60 m



ECKMODULE

Für die perfekte Raumnutzung

ANSPRECHENDE WARENPRÄSENTATION FLEXIBEL AN JEDE RAUMSITUATION ANPASSBAR





FREISTEHENDES DISPLAY

B: 70 cm, H: 184cm



Rollen für einfaches Auf- und Umstellen



Sockel in Holzoptik mit austauschbaren Inlays



Optional mit abnehmbarem Deckel
(als Schütte/Stauraum nutzbar)



FREISTEHENDE DISPLAYS

Ergänzende Nutzung der Fläche vor den Wänden – mit Rollen zum Verschieben



SCHUBLADENSOCKEL

Im Holzdesign für noch mehr Stauraum



SCHWEBESCHUBLADE

Der perfekte Stauraum immer auf Griffhöhe



VITRINE

Für hochwertige Produkte



DEMOHALTER

Für bis zu sechs echte Produktmuster



HIGHLIGHTER

Gekonnte Präsentation der Fokusprodukte

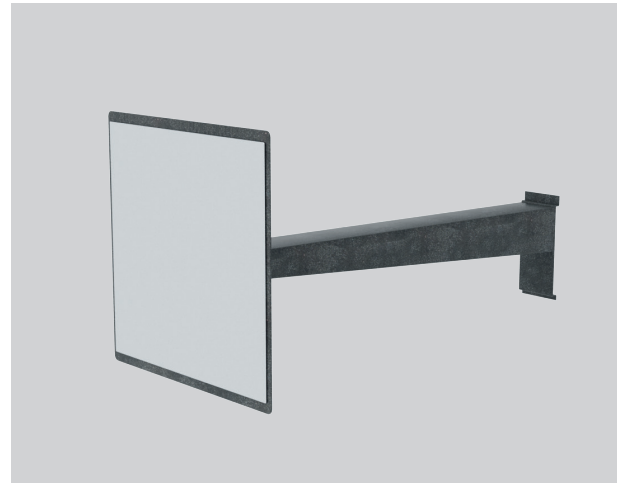

SPIEGEL

Unerlässlich beim Helmkauf



HELMKOPF

Zeigt den Helm samt Verschluss für anwendungsnahen Look-and-Feel



SCHLOSSHALTER

Für einen genauen Blick auf die Schlösser ohne Umverpackung



PROSPEKTHALTER A5 QUER/DIN LANG

Informationsmaterial während der Beratung stets griffbereit



REGALBÖDEN

Für den individuellen Regalaufbau –
für 0,5 m, 0,7 m oder 1 m Regalbreite



BELEUCHTUNG

Lässt die Produkte im besten Licht erscheinen



SPANNTUCHRAHMEN MIT BILD

Orientierung und angenehme Shoppingatmosphäre



KATEGORIETRENNER MIT MAGNETFOLIE

Kundenleitung im Regal

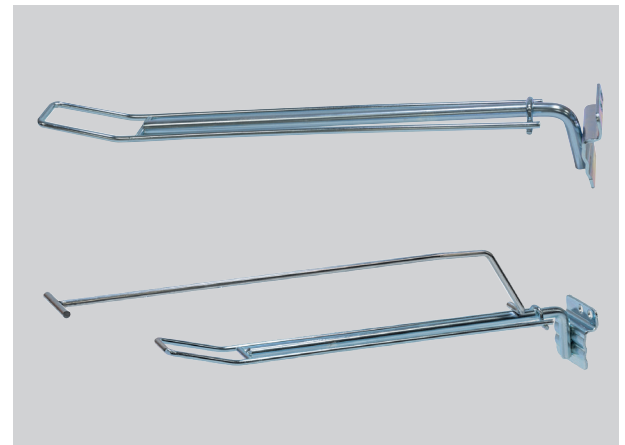

HAKEN

Erhältlich in 0,2 und 0,3 m Länge

SONDERBAU



Individueller Thekenbau mit Integration Ihres bestehenden Kassensystems



Sonderbau für die ideale Warenpräsentation in Ihrem Shop

HABEN WIR SIE NEUGIERIG GEMACHT?

RUFEN SIE UNS AN

+49 2335 634-384

SCHREIBEN SIE UNS

shop.in.shop@abus.de



IHRE PLANUNG



**» WIR MÖCHTEN MENSCHEN
DAS GUTE GEFÜHL DER SICHERHEIT GEBEN.
DAS IST UNSER ANSPRUCH.
GESTERN, HEUTE UND IN ZUKUNFT. «**

ABUS | August Bremicker Söhne KG
abus.com

Altenhofer Weg 25
58300 Wetter
Germany
+49 23 35 634-384
shop.in.shop@abus.de

Es gelten unsere allgemeinen Geschäftsbedingungen. Technische und farbliche Änderungen vorbehalten. Für Irrtümer und Druckfehler keine Haftung. © ABUS 01/2023

